

SAMSUNG
WISeNET

WISeNET SMARTCAM

Manual de inicio rápido

Qué hay en la caja

※ Los componentes pueden variar según el modelo. Consulte los componentes enumerados en el paquete.

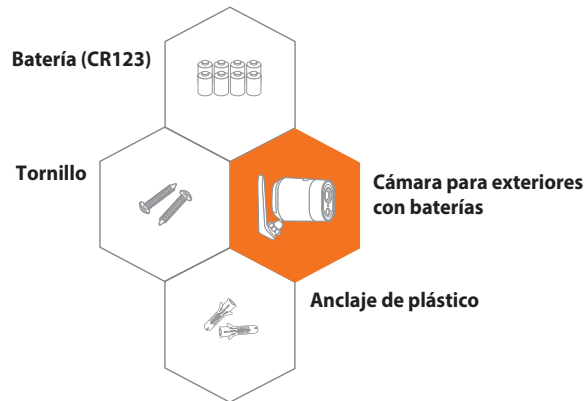
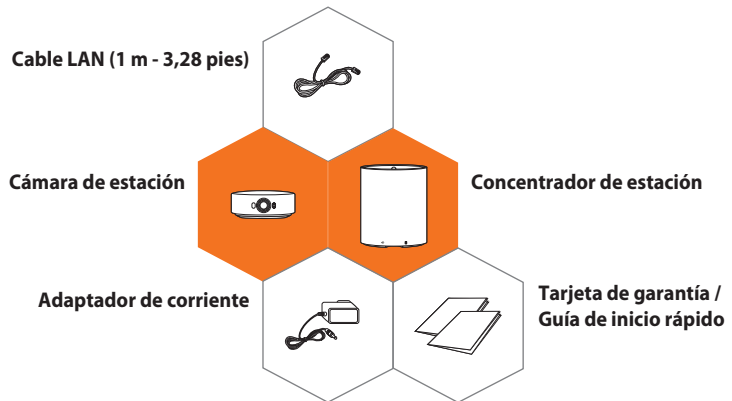

Requisitos del sistema



- ▼ Wi-Fi 802.11 b/g/n
- ▼ Recomendado: 3.5Mbps o superior

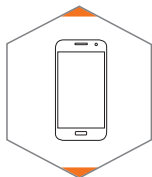

- ▼ iOS 8 o superior
- ▼ Android OS 5.0 o superior

Aplicación móvil



Descargue la aplicación WiseNet SmartCam+ gratuita ahora disponible en Google Play y en la App Store.

※ Si ya está utilizando la aplicación Wisenet SmartCam+, compruebe la versión en Google Play/ App Store y actualícela a la última versión.

Descripción general del concentrador de estación

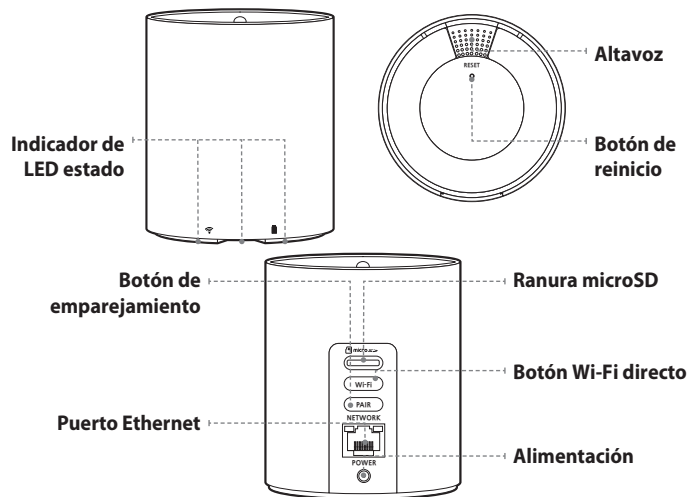

Descripción general de la cámara

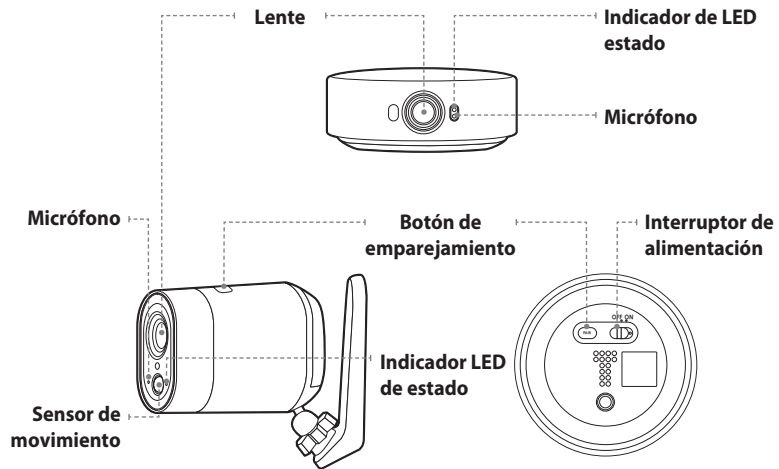

※ Es posible que no se incluya la cámara alimentada por batería externa dependiendo del modelo.

Cree una cuenta y registre el concentrador de estación

Conecte el adaptador de corriente al concentrador de la estación y conéctelo a la toma de pared más cercana.

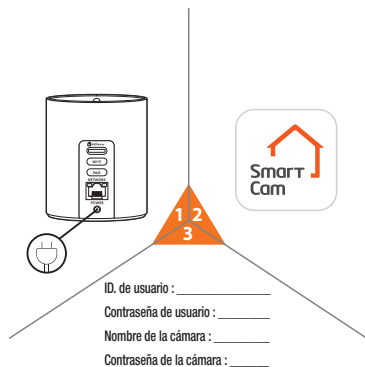

Guarde la información de su cuenta y dispositivo aquí.

Abra la aplicación WiseNet SmartCam+ y cree una cuenta. Siga las instrucciones en pantalla para registrarse.

Encendido de la cámara

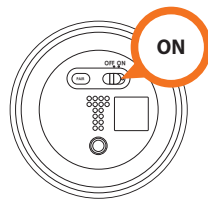

Encendido de la cámara de estación

- ※ Antes de emparejar, acople la cámara de la estación al concentrador de estación para cargarla de modo suficiente, luego intente emparejar.

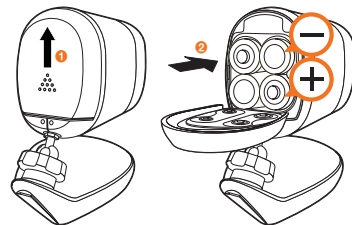

Encendido de la cámara para exteriores con baterías

- ※ Es posible que no se incluya la cámara para exteriores con baterías, en función del modelo.

Emparejamiento de la cámara con el concentrador de estación

PASO 1



Emparejamiento



Emparejado

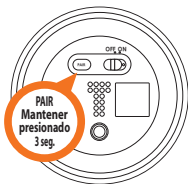

Emparejamiento



Emparejado

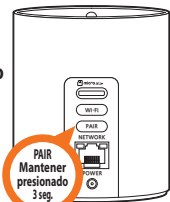

PASO 2

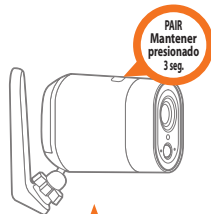

※ Para cada instancia que se agregue la cámara, el emparejamiento se debe hacer presionando el botón [PAIR] en cada lado.

※ Puede agregar cámaras con baterías. Para los registros adicionales, repita el PASO 2 para emparejar con el concentrador de estación.

※ Es posible que no se incluya la cámara para exteriores con baterías, en función del modelo.

Montaje de la cámara

Nota: Si está montando la cámara en la pared, separe cuidadosamente la cubierta del soporte del propio soporte. Utilice un destornillador de cabeza plana o las manos y levante suavemente la cubierta, separándola del soporte.

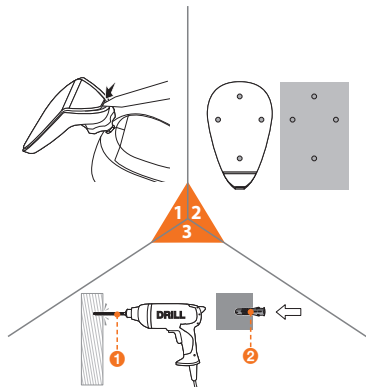

Coloque la cubierta del soporte contra la pared donde se montará la cámara y marque la posición de los agujeros de los tornillos.

Haga un orificio en la ubicación marcada. Inserte un anclaje para cada uno de los dos agujeros. Inserte completamente los anclajes golpeando ligeramente la cabeza del ancla con un martillo o mazo de goma.

- ※ Antes de instalar la cámara, determine la mejor ubicación y ángulo para la cámara. A continuación, instálela.
- ※ Es posible que no se incluya la cámara para exteriores con baterías, en función del modelo.

Haga coincidir la cubierta del soporte con los orificios de la pared y apriete los tornillos.

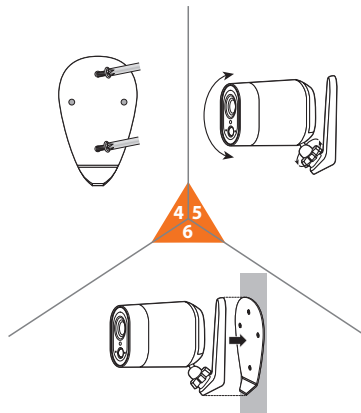

Ajuste el ángulo de visión.

(No fuerce el ajuste. Desenrosque la palanca y ajuste según sea necesario después de comprobar la posición de la ranura; a continuación, vuelva a apretar la palanca.)

Fije el soporte de la cámara a la cubierta del soporte.

Guía del estado del LED Concentrador de estación

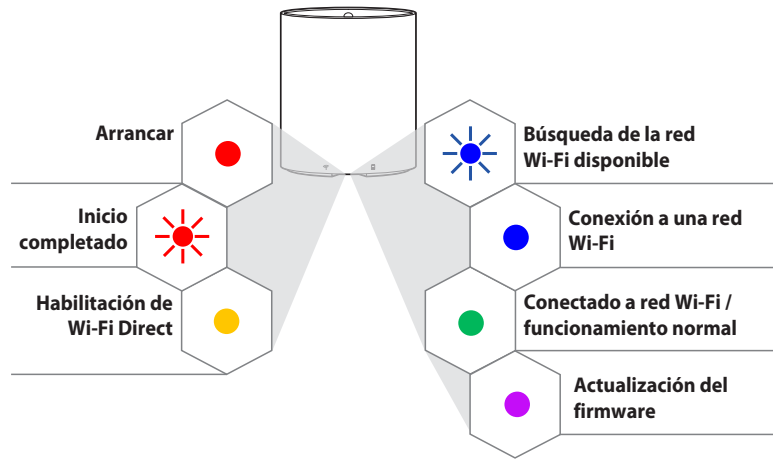

Precaución

1. Tarjeta micro SD recomendada
- Se recomienda utilizar una MLC para mayor densidad de datos y fiabilidad de grabación.
2. Le recomendamos que utilice las baterías suministradas o baterías de marca conocidas como Panasonic, Energizer o Duracell.
El uso de baterías falsificadas o de baja calidad incrementa el riesgo de mal funcionamiento de la cámara y la posibilidad de incendio.
3. No recomendamos el uso de baterías recargables para la cámara para exteriores alimentada por baterías. Aumenta el riesgo de mal funcionamiento de la cámara y la posibilidad de incendio.
4. La cámara de la estación no es resistente a la intemperie.
Sólo para uso en interiores.

SAMSUNG
wiSeNET